

SORTIER!

BEDIENUNGS- ANLEITUNG SORTIER! 02

**EIN SORTIERTISCH DER
ORGANIC TOOLS GMBH**

VERSION 3.0 (01-07-2022)

SORTIER! 02 – BEDIENUNGSANLEITUNG

1	DER SORTIERTISCH SORTIER! 02	3
2	GESAMTANSICHT UND LIEFERUMFANG	4
3	AUFBAUANLEITUNG	6
4	FUNKTIONEN DES SORTIER! 02	14

1. DER SORTIERTISCH SORTIER! 02

Der Sortiertisch Sortier! 02 ist für das Nachsortieren von Früchten wie z. B. Äpfel, Birnen oder Nüssen bzw. Gemüse und wird gemeinsam mit Erntegeräten wie dem Obstsammelgerät „Obstraube“ verwendet. Die Konstruktion besteht aus Aluminium und Edelstahl (V2A) und wird im Obstgarten oder bei der Hofstelle entweder freistehend auf 4 Beine aufgestellt oder direkt an Großgebäude wie z. B. Kunststoffgroßkisten oder Anhänger mit dem Edelstahltrichter eingehängt. Sortier! 02 kann mit 4 einzeln verstellbaren Beinen an verschiedene Bodenunebenheiten angepasst werden. Für die Sortierung empfiehlt es sich, die Beinhöhe so einzustellen, dass ein Gefälle auf der Sortierfläche entsteht. So bewegen sich die Früchte leichter in Richtung Trichter und in das Transportgebäude.

Abhängig von der Konfiguration werden entweder eloxierte Aluminium-Streben oder Holzstreben in den Tisch variabel eingesetzt, wodurch der Strebenabstand an die Größe der zu sortierenden Früchte angepasst werden kann. Der Abstand sollte immer so groß wie möglich gewählt werden, um ein maximales Hindurchfallen von Laub- und Grasresten zu ermöglichen. Faule oder unerwünschte Früchte werden händisch entfernt. Zusätzlich besteht die Möglichkeit, ein weiteres Set Streben zu erwerben, um den Tisch für das Nachsortieren von kleinen Früchten wie Nüssen zu verwenden.



Abbildung 1: Sortiertisch

2. GESAMTANSICHT UND LIEFERUMFANG

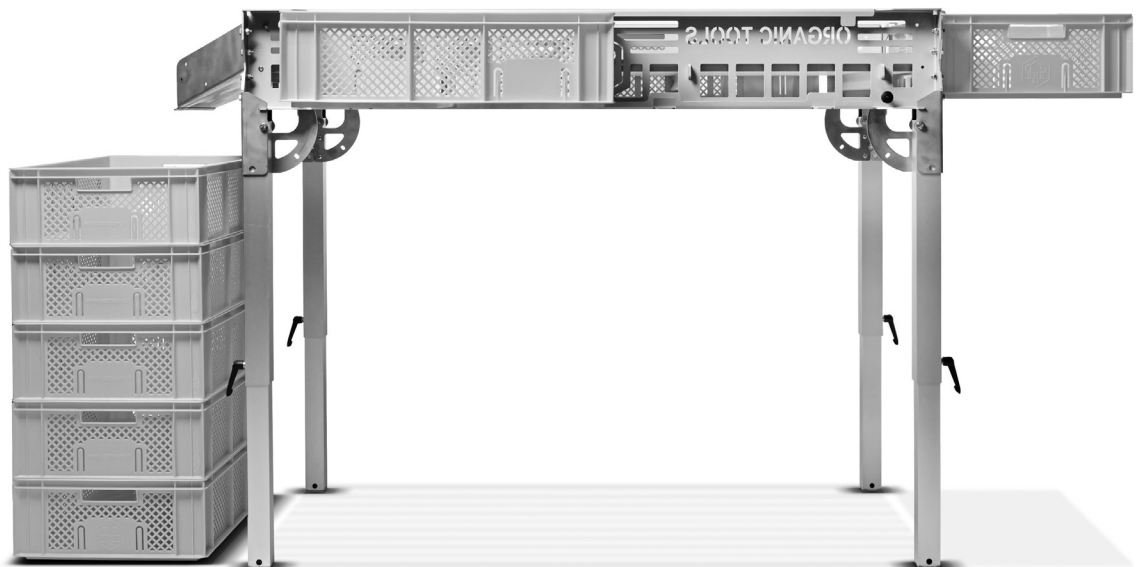

Abbildung 2: Explosionszeichnung Sortiertisch

TEILLISTE

	<u>BESCHREIBUNG</u>	<u>ANZAHL</u>
1	Seitenwange mit je 2 Bedienelementen (Rastpins (1a))	2
1a	Rastpins	4
2	Stirnseite	2
3	Querstrebe	4
4	Bein Oberteil (2x links, 2 x rechts) mit Kulisse	4
5	Bein Unterteil	4
5a	Klemmhebel M8 x 20 inkl. Montagematerial	1
6	Trichter	18
7	Streben für die Basisversion	1
8	Sicherungsstrebe	1
9	Schranke	4
10	Heckkistenhalter	

3. AUFBAUANLEITUNG

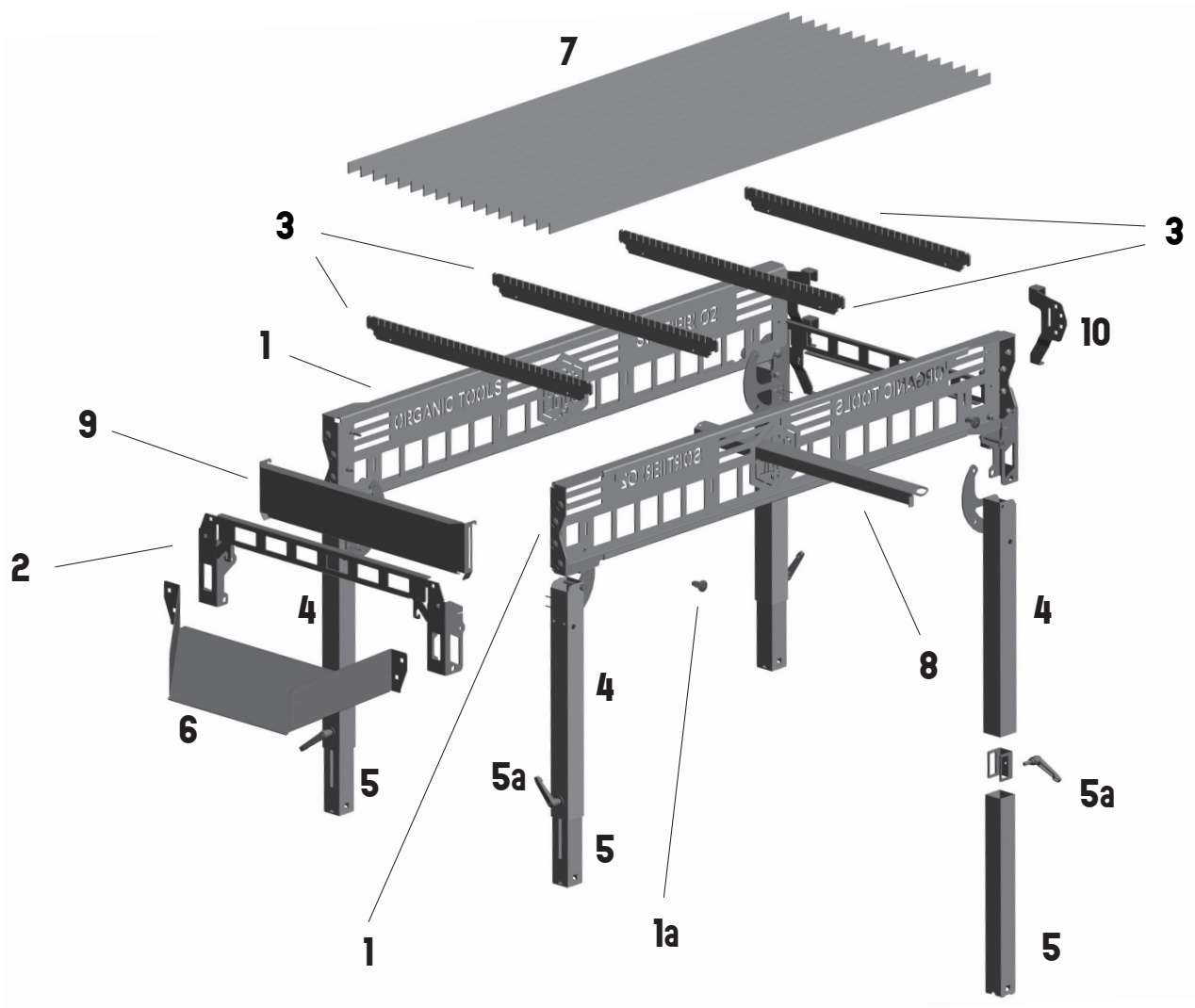
WERKZEUG DAS DU BENÖTIGST

- 1.) 2x 13er Gabelschlüssel (*noch besser eine Ratsche mit 13er Nuss*)
- 2.) Torx Schlüssel TX 25 und TX 30
- 3.) 10er Gabelschlüssel
- 4.) Schlitzschraubenzieher

QUERSTREBEN IN DIE SEITENWANGEN EINHÄNGEN

Positionieren Sie die zwei Seitenwangen (1) parallel am Boden, sodass das Logo verkehrt zu sehen ist. Die „glatten“ Seiten sind zueinander positioniert, die 4 Bedienelemente (Rastpins (1a)) befinden sich somit jeweils in den oberen, äußeren Ecken (siehe Abbildung 3). Hängen Sie danach die 4 Querstreben (3) in die vertikalen Schlitze der Seitenwangen ein. Dabei müssen die vielen kleinen Ausnehmungen der Querstreben immer nach unten zeigen.



Abbildung 3: Querstreben in Seitenwangen einhängen

STIRNSEITEN AUFSETZEN UND MONTIEREN

- 12x Torbandschraube, M8
- 12x Beilagscheibe, M8
- 12x Mutter selbstsichernd, M8

Positionieren Sie die zwei Stirnseiten (2) an den Seitenwangen (1). Die Stirnseiten müssen dabei so aufgeschoben werden, dass die kleine Nase der Seitenwangen (1) in den Schlitz der Stirnseiten (2) hinein gleitet (siehe Abbildung 4).

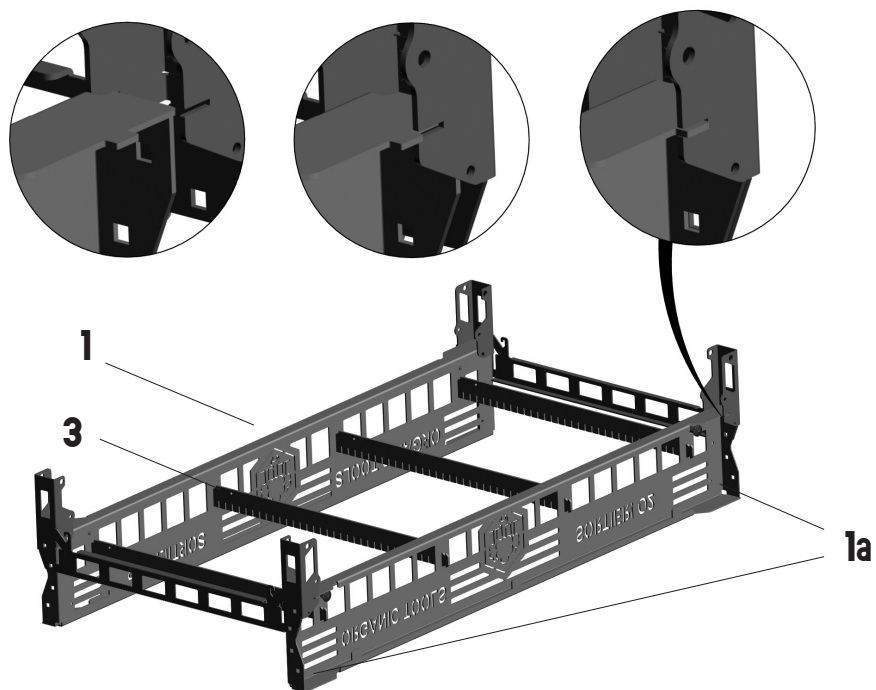
Danach werden die Stirnseiten (2) in jedem Eck mit 3 Schrauben, wie in Abbildung 4 und 5 zu sehen ist, festgeschraubt. Je nach Arbeitsweise kann man bei der Montage einer Stirnseite auch gleich die Heck-Kistenhalter (10) mit montieren (die Seite spielt keine Rolle (siehe Abbildung 6). Mehr dazu im Kapitel 4 „FUNKTIONEN DES SORTIER! 02“.



Abbildung 4: Die kleine Nase der Seitenwangen muss in den Schlitz der Stirnseiten gleiten. Stirnseite an Querseiten von außen nach innen festschrauben



Abbildung 5: Stirnseiten an Längsseite von innen nach außen festschrauben

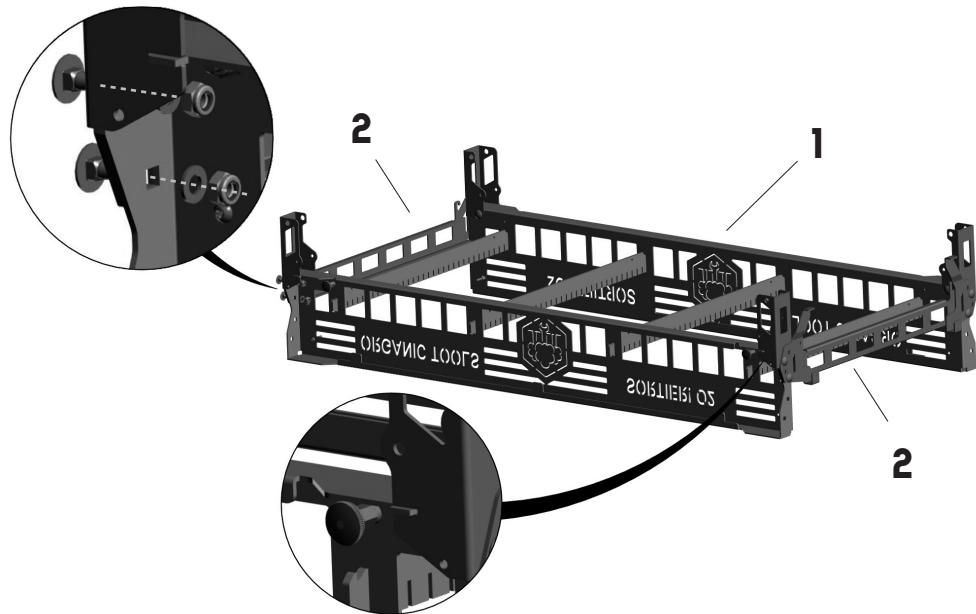

Abbildung 6: Montage der Heckkistenhalter auf der Stirnseite

ZUSAMMENSETZEN DER BEINE

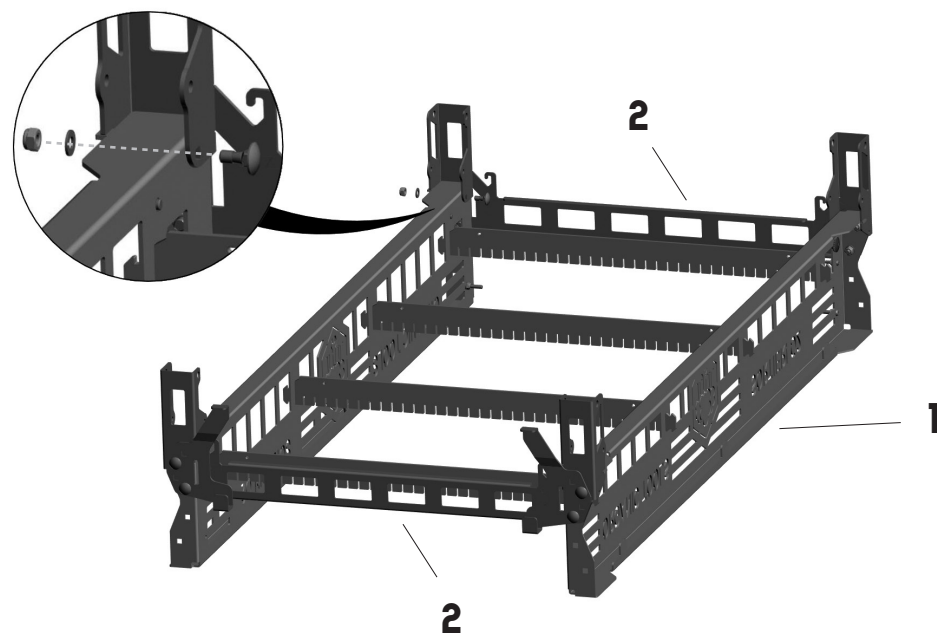
- 4x Sechskantschraube, M8 x 70
- 8x Beilagscheibe, M8
- 4x Mutter selbstsichernd, M8

Setzen Sie zuerst die 4 Beine, bestehend aus Oberteil **(4)** und Unterteil **(5)** so- wie den Verbindungsmitteln **(5a)**, zusammen.

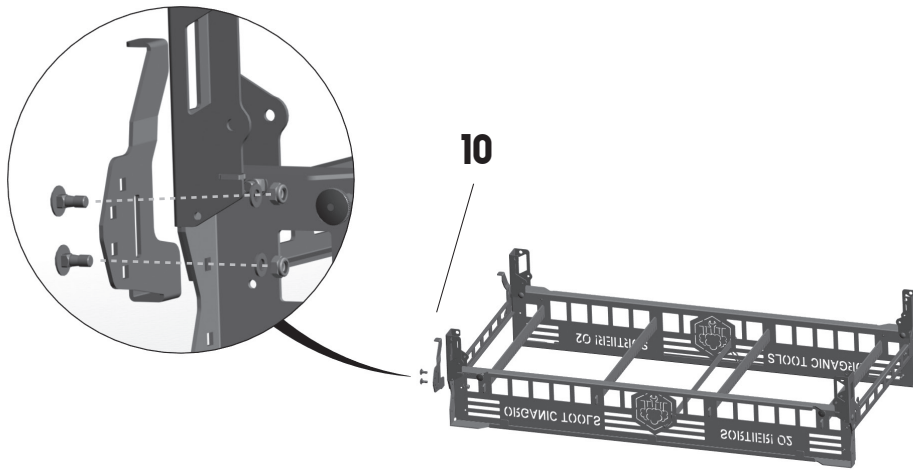

Abbildung 7: Ober- und Unterteile der Beine mit Verbindungsmitteln zusammensetzen

MONTIEREN DER BEINE

4x Sechskantschraube, M8 x 70

8x Beilagscheibe, M8

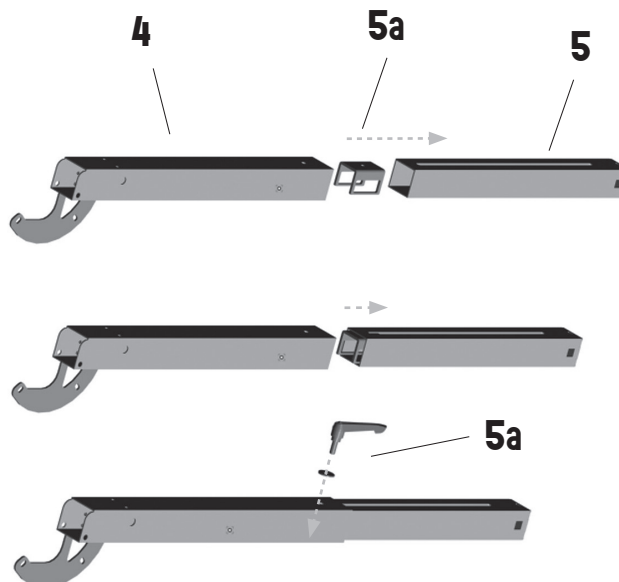
4x Mutter selbstsichernd, M8

Montieren Sie die Beine (**4+5+5a**) in senkrechter Position, sodass der Rasterpin (**1a**) für die Montage bereits in das Langloch des aufgenieteten „Horns“ am Bein eingreift.



Abbildung 8: Montage der Tischbeine mit langen Sechskantschrauben von außen nach innen.

MONTAGE DES TRICHTERS

4x Sechskantschraube, M8 x 70
8x Beilagscheibe, M8
4x Mutter selbstsichernd, M8

Montieren Sie den Trichter **(6)** wie inn Abbildung 9 zu sehen. Falls Sie den Heck-Kistenhalter **(10)** mit der Stirnseite **(2)** noch nicht mitgeschraubt haben, montieren Sie ihn nun gegenüber des Trichters **(6)** auf dieselbe Weise.

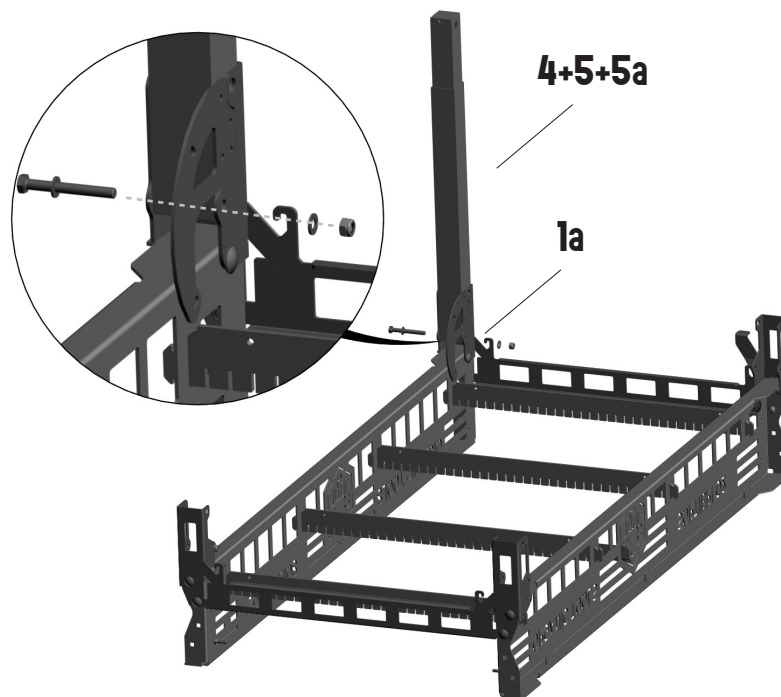
Da der Trichter **(6)** aus Edelstahl gefertigt ist, kann er auch dazu verwendet werden, den Sortiertisch an einer Kante (z. B. Großkiste oder Hänger) einzuhängen. So können die Früchte direkt in das gewünschte Transportmittel hinein sortiert werden.



Abbildung 9: Montage des Trichters auf der Stirnseite der Seitenwangen

MONTAGE DER SCHRANKE

Die Schranke [9] hat die Funktion, das Obst aufzuhalten, wenn es auf den Sortiertisch gekippt wurde. Details dazu finden Sie im Kapitel 4 „**FUNKTIONEN DES SORTIER! 02**“.

Für die Montage müssen nun die M6 Torx Schrauben eingebaut werden. Fädeln Sie dazu auf alle 4 Schrauben je eine Beilagscheibe auf. An der Seite des Trichters [6] werden nun die zwei langen Schrauben in das obere Loch am Ende der Seitenwange [1] montiert. Dazu die Schrauben von außen nach innen positionieren, auf der Innenseite eine Beilagscheibe aufschieben und die Schrauben mit je einer selbstsichernden Mutter fixieren. Stecken Sie nun auf jede dieser zwei Schrauben eine schwarze Kunststoffkappe, um das Obst vor dem Gewinde zu schützen. Als Nächstes wird die Schranke [9] bei diesen zwei Schrauben eingehängt. In Abbildung 10 ist zu sehen, wie die Schranke dabei zu positionieren ist.

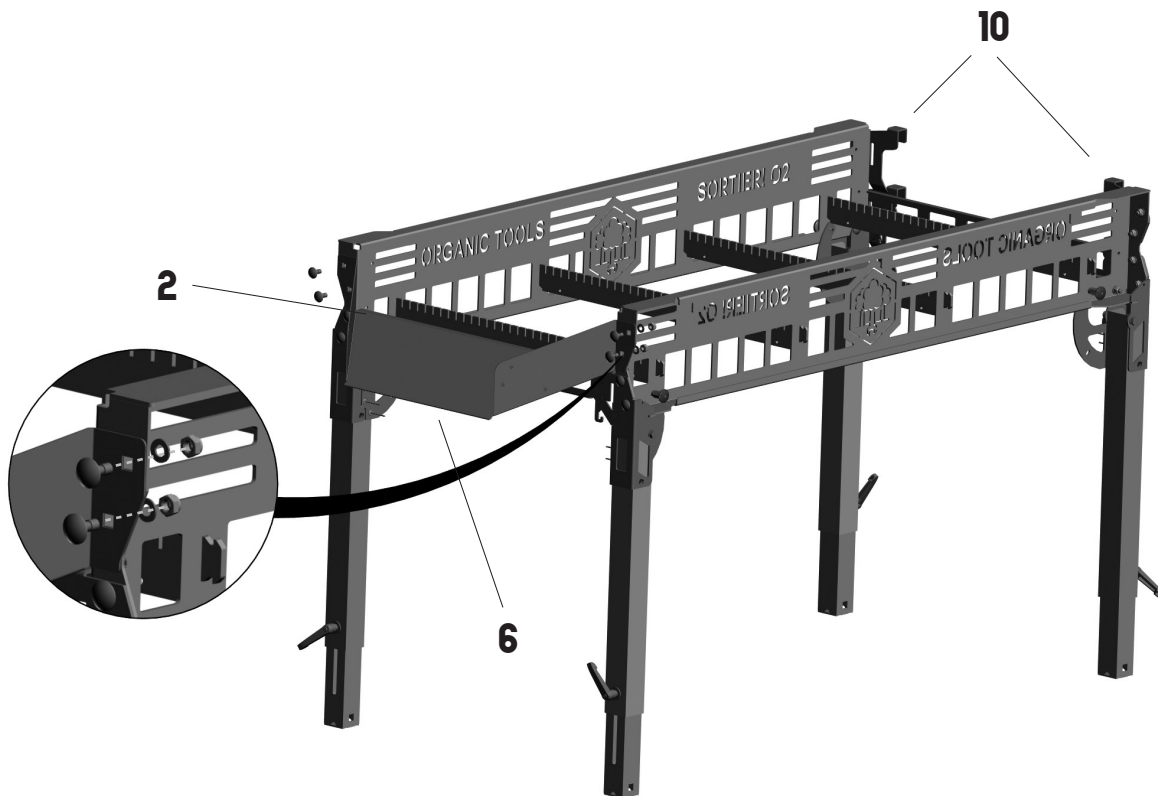
Am Ende müssen nun die zwei kurzen Schrauben montiert werden (siehe Abbildung 11, die untere Schraube). Stecken Sie dazu die Schrauben mit bereits aufgefädelter Beilagscheibe durch das untere Loch in der Seitenwange [1], positionieren Sie die zweite Beilagscheibe und fixieren Sie die Schraube mit einer selbstsichernden Mutter. Beim Anziehen der Mutter ist darauf zu achten, dass die Schraube am Ende durch den senkrechten Schlitz in der Schranke [9] durchschaut.



Abbildung 10: Montage der Schranke



Abbildung II: Montage der oberen und unteren M6 Schrauben für die Schranke

EINSETZEN DER STREBEN

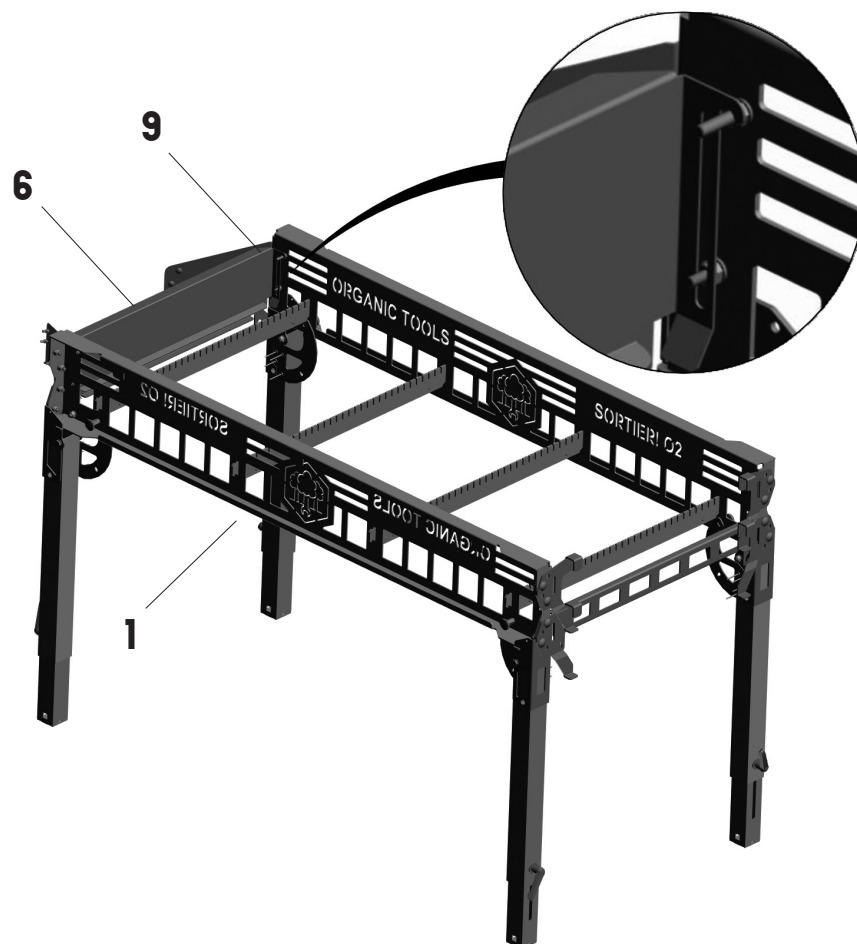
Zum Schluss werden die mitgelieferten Streben [7] in den Sortier! 02 eingesetzt. In der Basis-Variante wird in jede 2. Ausnehmung eine Streben eingelegt. Der Spaltenabstand kann je nach fruchtgröße eingestellt werden. Für das Sortieren von kleineren Früchten kann mit dem Zubehör „Streben-Set Nuss“ jede Ausnehmung befüllt werden.

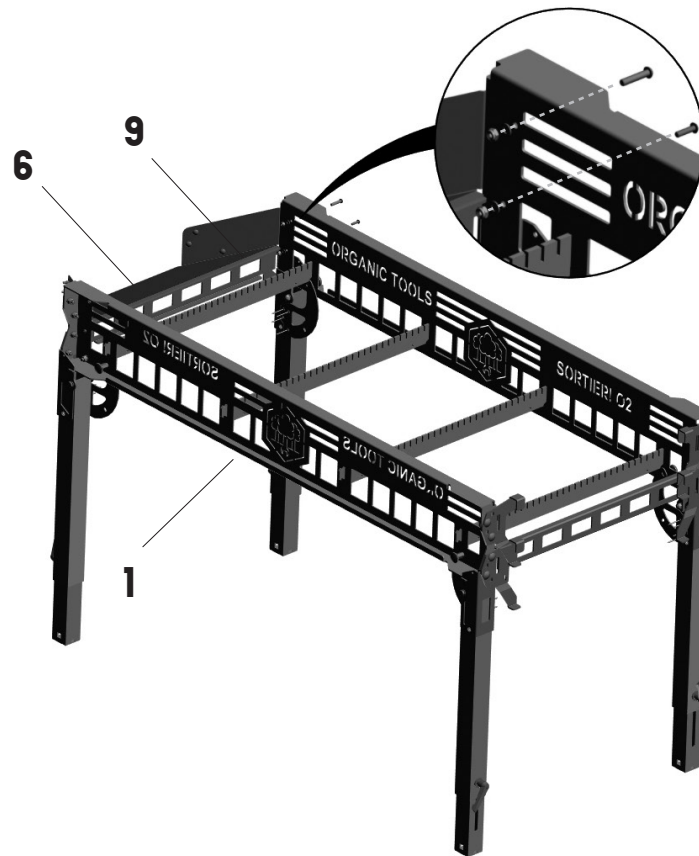

Abbildung 12: Einsetzen der Streben



Abbildung 13: Verschiedene Strebenvarianten

SICHERUNG DER STREBEN MIT SICHERUNGSTREBE UND SPLINT



Abbildung 14: Sicherung der Strebe mit Sicherungssplint



Abbildung 15: Sicherungsstrebe befindet sich unter den anderen Streben

Die Streben können für den Transport mittels einer Sicherungsstrebe **(8)** gesichert werden, um ein Herausfallen zu verhindern. Dafür wird die mitgelieferte Sicherungsstrebe **(8)** durch die „10:00 Uhr Ecke“ des Organic-Tools-Logos an der Seitenwange **(1)** durchgeführt und am gegenüberliegenden Logo wieder hinausgefädelt. Am anderen Ende wird die Strebe **(8)** mit einem Sicherungssplint gesichert (siehe Abbildung 14). Sobald der Sortier! 02 zum Sortieren verwendet wird, den Splint entfernen und die Strebe **(8)** herausziehen. Die Strebe kann dann abermals im Logo auf der „06:00 Uhr Ecke“ eingefädelt werden (siehe Abbildung 15). So bleibt die Sicherungsstrebe unter den anderen Streben, stört den Sortierprozess nicht und ist jederzeit wieder verfügbar.

4. FUNKTIONEN DES SORTIER! 02

HECKKISTENHALTERUNG

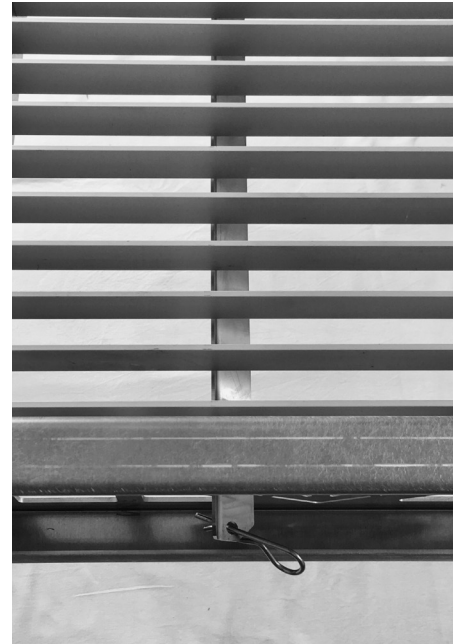
Der Heckkistenhalter kann in zwei Positionen montiert werden. Falls Sie sich für die obere Position von Abbildung 16 entschieden haben, hat die Kiste den Sinn, dass Obst, das Sie auf den Sortiertisch kippen, nicht an der Rückseite hinaus fallen kann, da dort eine Kiste in die Heckhalter eingehängt ist und somit als Schranke dient. Haben Sie den Heckkistenhalter mit den Schrauben von Stirnseite und Seitenwange mitgeschraubt, dann befindet sich die Oberkante der eingehängten Kiste auf der selben Ebene wie die Sortierfläche. Sie können somit faules Obst oder anderen Beifang direkt nach hinten in die dort eingehängte Obstkiste streichen.



Abbildung 16: Montage der Heckkistenhalterung auf der oberen Position der Seitenwangen

SEITENKISTENHALTERUNG

Sie können beim Sortier! 02 auch seitlich Kisten einhängen. Je Seite kann allerdings nur eine Kiste eingehängt werden – entweder vorne beim Trichter oder hinten beim Heck. In Abbildung 17 ist die Kiste am Heck in der oberen Position zu sehen, die seitliche Kiste befindet sich vorne beim Trichter.



Abbildung 17: Eine Kiste hängt am Heck in der oberen Position und eine Kiste seitlich vorne beim Trichter.

MONTAGE DER SCHRANKE

Die Schranke dient dazu, Obst aufzuhalten, welches gerade schwungvoll auf den Sortiertisch gekippt wurde. Somit kommen garantiert nur sauber sortierte Früchte in die Sammelbehälter!

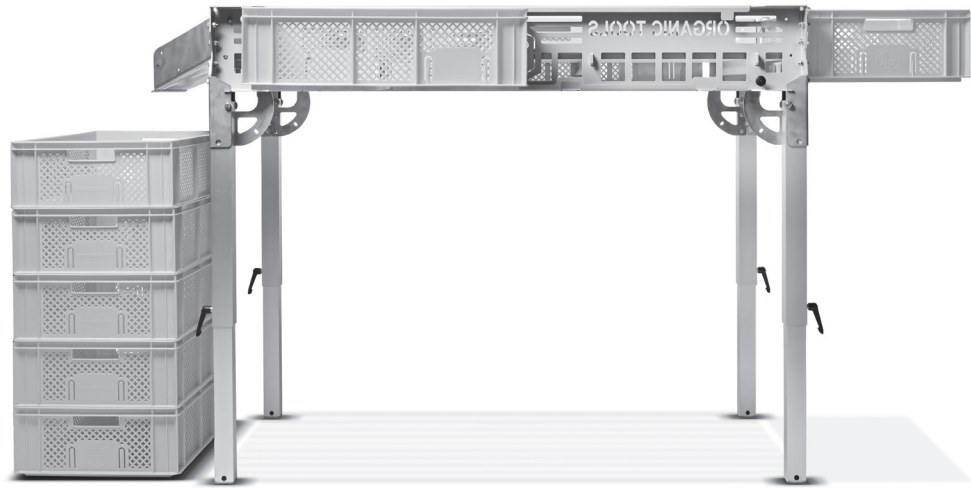

Schritt 1:

Montage der M6 Schraube im oberen Loch der Seitenwange (1), Trichter-seitig (6)

1 x Torx-Schraube, M6 x 30
 2 x Beilagscheibe, M6 (innen und außen)
 1 x Mutter selbstsichernd, M6

Wiederholen Sie den Schritt auf der gegenüberliegenden Seite.

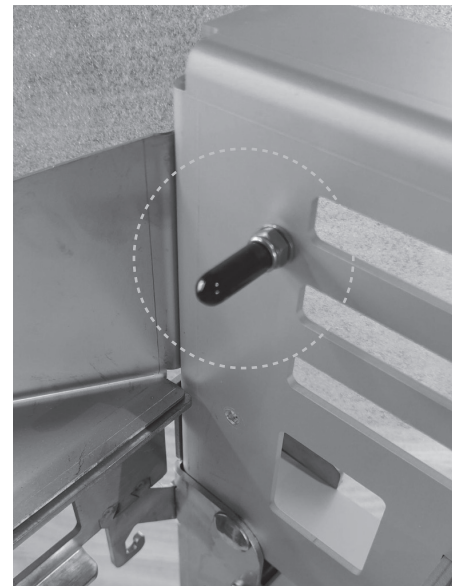

Schritt 2:

Aufschieben der Kunststoffkappe

1 x Schutzkappe Kunststoff, schwarz

Wiederholen Sie den Schritt auf der gegenüberliegenden Seite.



Schritt 3:
Einhängen der Schranke



Schritt 4:
Positionieren der M5 Schraube im unteren Loch der Seitenwange

1 x Torx-Schraube, M5 x 12
1 x Sprengring, M5
1 x Beilagscheibe, M5

Wiederholen Sie den Schritt auf der gegenüberliegenden Seite.

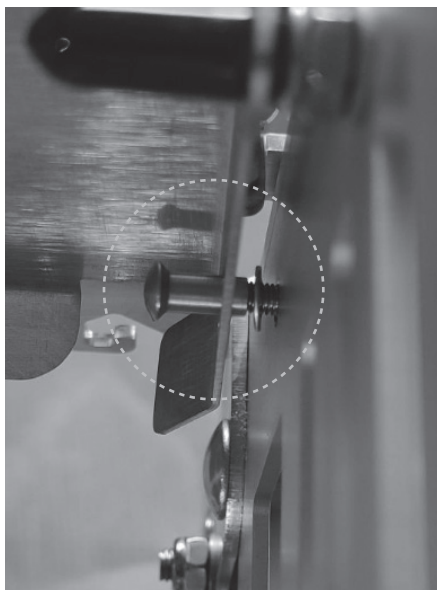

Schritt 5:
Auffädeln der Beilagscheibe und Festschrauben der Hülsenmutter (die M5 Schraube muss dabei durch die Führung der Schranke durchreichen)

1 x Beilagscheibe, M5
1 x Hülsenmutter, M5



Wiederholen Sie den Schritt auf der gegenüberliegenden Seite.

KISTENHAKEN

Die 4 mitgelieferten Kübel- bzw. Eimerhaken können bei den Löchern der Querstreben (3) eingehängt werden. Somit lässt sich faules Obst / Beifang alternativ in Kübeln / Eimern entsorgen.

IM AUFTRAG DER NATUR



David Brunmayr
Co-Founder
david@organic-tools.com

Stefan Bermadinger
Co-Founder
stefan@organic-tools.com

Lukas Griesbacher
Co-Founder
lukas@organic-tools.com

ORGANIC TOOLS GMBH

WWW.ORGANIC-TOOLS.COM

ARNETHGASSE 42/11

A-1160 WIEN

+43 / 0 / 670 404 707 4

INFO@ORGANIC-TOOLS.COM



